

# bilinspektør til vanvid

## Messerschmitt kabinescooter

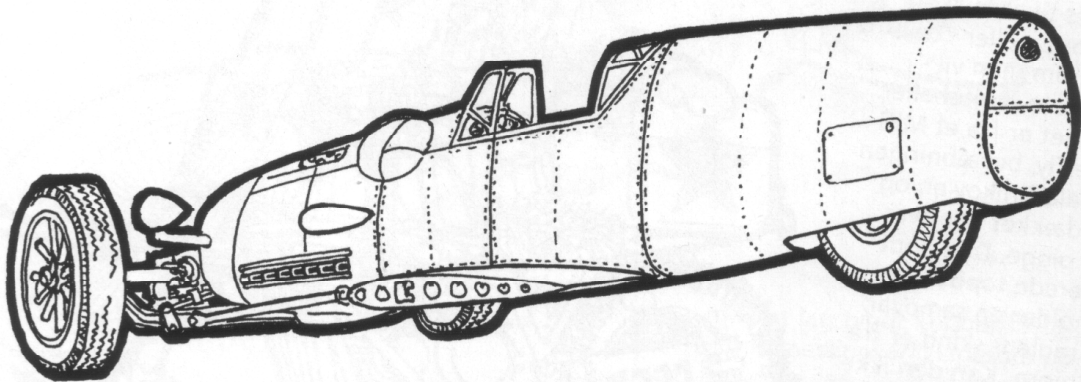

Glem alt om 1950'ernes patetiske små kabinescootere, for denne Messerschmitt er den ægte vare: Det meste af skroget fra et Me 109 jagerfly, inklusive dets 1475 hk stærke Daim-

ler-Benz V12 motor med hængende cylindre. Kræfterne føres fra propelakslen gennem en tottrins gearkasse og ud til forhjulene. "AK81 Special Edition" versionen beholder den originale bevæbning.

## Featherbed Norbus

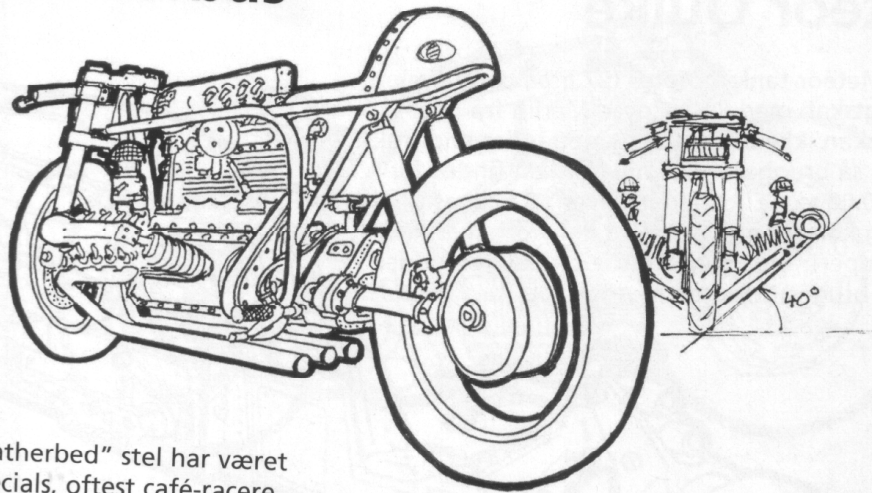

Nortons berømte "Featherbed" stel har været basis for et utal af specials, oftest café-racere med Triumph motorer. Z 900 motorer og sågar Rovers 3,5 liters V8 er også set i det stel. En særlig dansk variant har tre sammenkoblede Nimbus motorer boltet på et fælles bundkar, hvor blokkene i siderne er vinklet, så maskinen, sin bredde til trods, får acceptable nedlægningsvinkler.

Upside-down forgafelen er fra en Ducati, benzintanken ligger under sadlen, og pga. pladmangel er gearkassen en integreret del af bagsvingeren. Det er måske meget arbejde for at få en mc med blot 60-70 hk, men på den anden side findes der vist ikke andre mc'er med W12 motor.