

## Den danske hær 1932-1941 - Ambulancen

[Cyklistregimentet - Veterinærtjenesten](#)  
[Forplejningskolonnen - Fodfolkspionerkommandoet](#)  
[Pionerbataljonen - Feltbroekvipagen - Telegrafbataljonen](#)

### Indledning

I artiklerne *Om dansk fodfolk 1932-1941 - Fodfolksregimentet og fodfolksbataljonen* - omtaler jeg bl.a. den såredes vej fra bataljonens forbindingsplads til ambulancen. Her følger et rids af, hvorledes en sådan enhed var organiseret og udrustet. Billedmateriale fra perioden er yderst sparsomt, hvorfor jeg har anvendt billeder, der i størst mulig udstrækning viser tingene, som de kunne have set ud.

**Terminologi:** En ambulance er en organisatorisk enhed; dens materiel transporteres på bl.a. ambulancevogne. Det man i almindelig civil sammenhæng forstår ved en ambulance, betegnes en sanitetsvogn, sanitetsmotorvogn eller en sygetransportvogn.

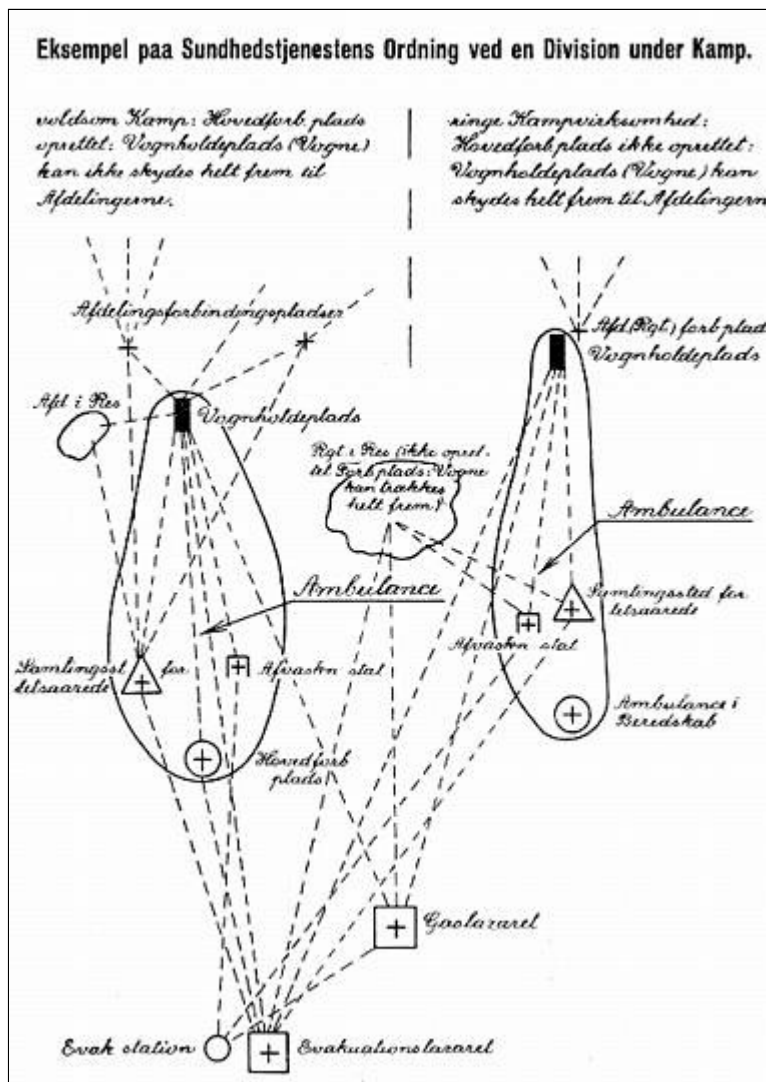

Principskitse. Fra Kilde 3.

### Ambulancen

Ambulancens opgave er at yde de sårede en foreløbig behandling og sortere dem til videre befordring. Der indgår 2-3 ambulancer i en division.

Når kamp er umiddelbart forestående befales ambulancen frem til en foreløbig standplads. Ambulancen suppleres bl.a. med et antal sanitetsmotorvogne (fra sanitetsmotorvognskolonnen) og feltgendarmer.

Først når det er erkendt, hvor hovedparten af tabene fremkommer, befales ambulancen til at etablere sin hovedforbindingsplads. Hovedforbindingspladsen indrettes i bygninger eller på åben mark, i telte. Etableringen kan ske i løbet af ½-1 time.

Indtil da fremskyder ambulancen vognholdepladser tæt på afdelingernes forbindingspladser, hvorfra de sårede bringes til evakuationslazarettet eller til ambulancen, når den har oprettet sin hovedforbindingsplads. Yderligere etablerer ambulancen et samlested for letsårede.

Fra vognholdepladserne bistår ambulancens sygebærere afdelingerne med afsøgning af terrænet for sårede samt transport til vognholdepladserne.

### Vognholdeplads

1 læge, 1 kantinesoldat, et antal bårehold og nogle sanitetsmotorvogne.

### Samlested for letsårede

1 læge, 1 kantinesoldat, nogle feltgendarmer til pladstjeneste samt et antal motorvogne.

Sanitetspersonel (1932-ordningen) (Kilde 1)	Køretøjer ved en ambulance (Kilde 2)
<ul style="list-style-type: none"> <li>• 8 læger (en af lægerne er samtidig chef for ambulancen)</li> <li>• 1 ambulanceofficer (den taktiske fører for ambulancen)</li> <li>• 6 sygebærefører</li> <li>• 3 sygepasserkorporaler</li> <li>• 48 sygehjælpere</li> <li>• 10 sygepassere</li> <li>• 64 sygebærere</li> <li>• 7 kantinesoldater</li> </ul> <p><i>Hertil skal lægges et antal kuske og motorvognførere, hvorved det samlede styrketal er ca. 200 mand.</i></p>	<ul style="list-style-type: none"> <li>• 2 ambulancevogne, hestetrukne</li> <li>• 1 ambulancedepotvogn (trænvogn)</li> <li>• 2 materielvogne (trænvogn)</li> <li>• 1 køkkenvogn (trænvogn)</li> <li>• 1 bagagevogn (trænvogn)</li> <li>• 1 forsyningsvogn (let lastvogn)</li> <li>• 3 personvogne, store (oprindelig 2)</li> <li>• 2 motorcykler med sidevogn (oprindelig 1)</li> <li>• 6 lette lastvogne, til anvendelse som sanitetsmotorvogne (ved påsætning af karosserier).</li> </ul>

### Køretøjer

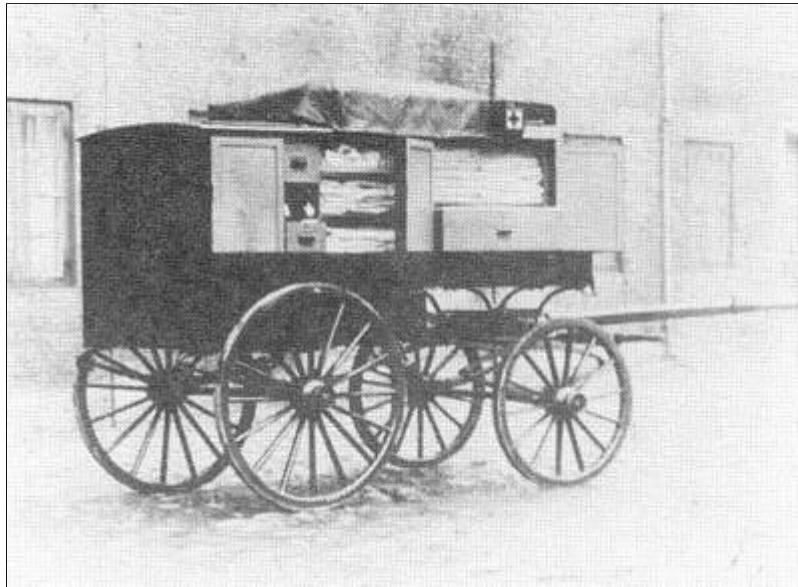

*Hestetrukken ambulancevogn. Fra Kilde 5.*

I ambulancevognens kasser og skuffer føres:

- Kirurgiske instrumenter og apparater
- Forbindsager
- Sutur- og ligaturmateriale
- Medikamenter
- Medicinrekvisitter
- Forplejningsrekvisitter og forplejningsmidler
- Sengerekvisitter
- Belysningsrekvisitter og belysningsmidler
- Arkivsager, skriverekvisitter m.m.
- Ambulancerekvisitter
- Sager hørende til vognen.

På taget føres bl.a. et ambulancetelt.

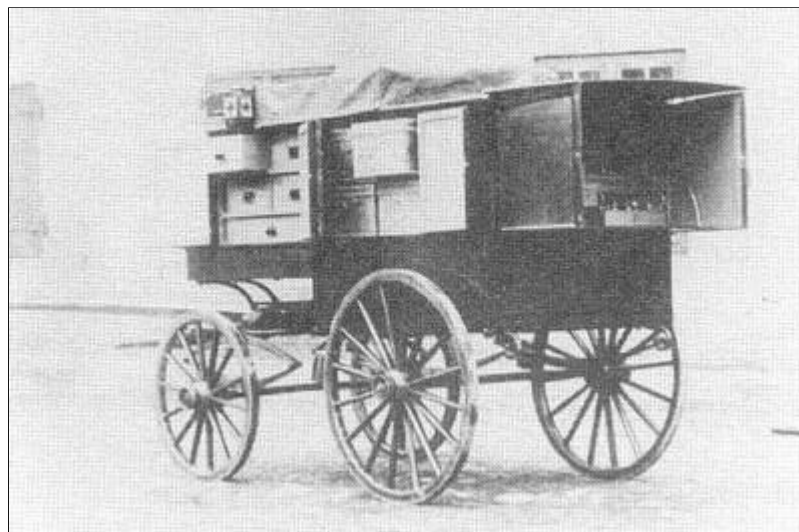

*Hestetrukken ambulancevogn. Fra Kilde 5.*

Ambulancevognene er ens udrustet [1](#)).

Om den her viste ambulancevogn er af samme model, som blev anvendt i perioden, vides ikke, men at dømme efter pakningsregulativet (Kilde 5), så har den under alle omstændigheder haft en tilsvarende opbygning.

Ambulancens øvrige hestetrukne vogne er trævogne, som er pakket med det til funktionen hørende materiel.

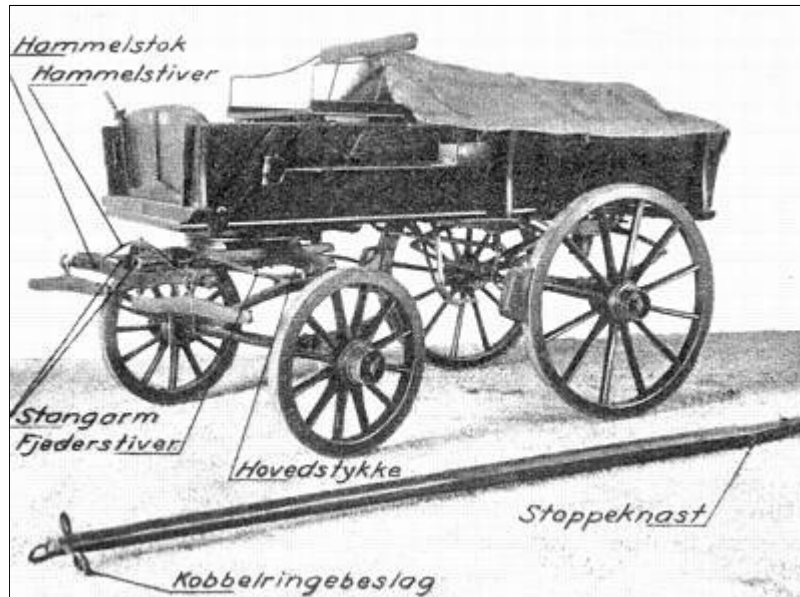

Trænvogn M.1909 [2](#)).

På *ambulancedepotvognen* føres:

- Forbindsager, sera mv.
- Forplejningsmidler
- Belysningsrekvisitter og belysningsmidler.

På hver *materielvogn* føres bl.a.

- 1 ambulanceskærmtekt
- Tæpper
- Bårer med bårseleer
- Lygter.

*Køkkenvognen* og *bagagevognen* er beregnet til ambulancens eget personel og rummer kogekasser og kogegrej mv. henholdsvis kufferter og bagagetornystre mv.

## Motorkøretøjer

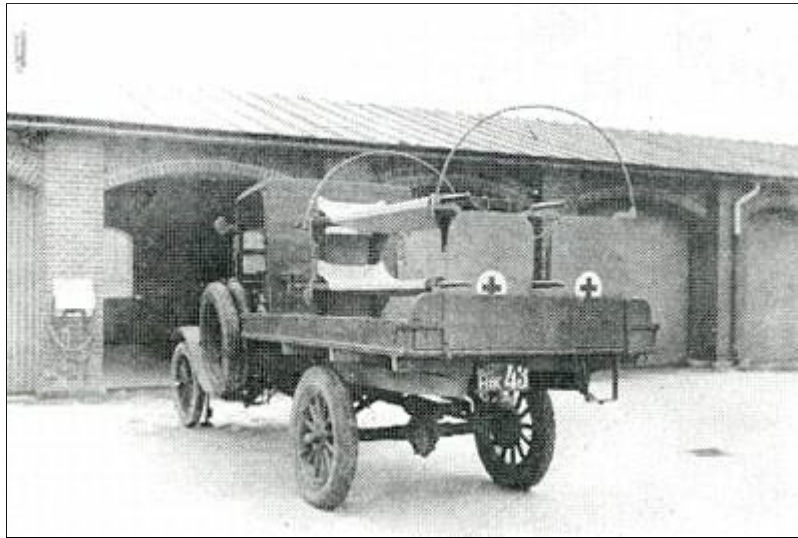

*Sanitetsmotorvogn (Ford T), 1924. Fra Kilde 8.*

Kilde 2 nævner, at bagagevogn (hestetrasket) og motorvogne først tilgik ved mobilisering.

Kilde 1 nævner, at ambulancens sygetransportvogne kunne medtage 4 hårdtsårede (på bårer) og 2-3 letsårede (siddende).

Billedet er måske ikke af bedste kvalitet, men det eneste, jeg har set af et køretøj, der kan ligne en ambulancens 6 sanitetsmotorvogne.

Her må man forestille sig en mere perioderigtig (udskrevet) lastvogn, med en overbygning [3](#), der måske ligner den på billedet.

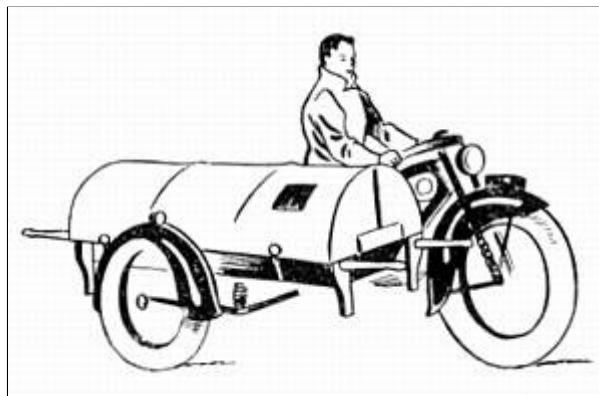

*Sanitetsmotorcykel, Nimbus. Fra Kilde 6.*

Ambulancens *forsyningsvogn* (let lastvogn) rummer diverse forplejningsartikler.

Hvorvidt ambulancens sidevognsmaskiner var beregnet til f.eks. en læge og en kantinesoldat, eller om de var tildannet/kunne tildannes til båretransport, foreligger ikke oplyst.

## Heste

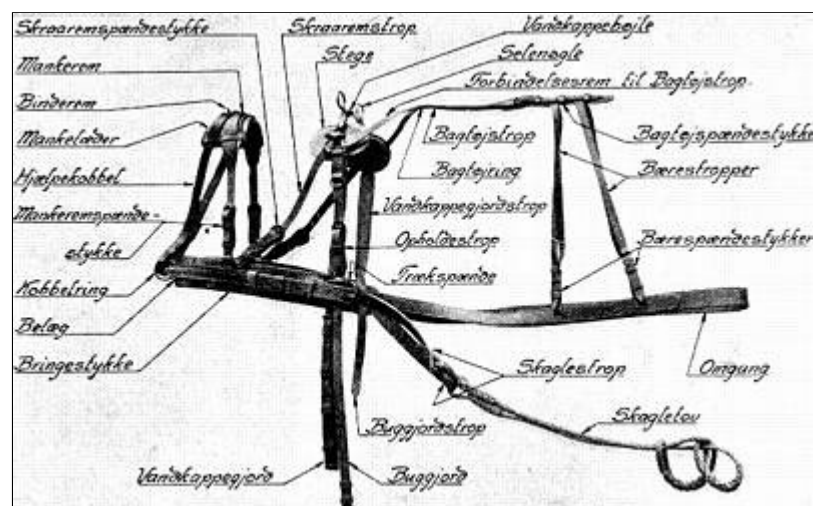

Trænsele M.1907.

### I ambulancen indgår:

- 3 rideheste
- 14 trækheste
- 2 trækheste (i reserve)

Den ene ridehest er ambulanceofficerens, mens de to andre ser ud til at være beregnet til 2 menige fra Trænafdelingen.

Trækhestene er udrustet med trænsele M.1907 eller seletøj af ældre model (1882).

### Andet materiel

- 48 tasker for sygehjælpere
- 10 kantinetornystre eller rygsække
- 1 medikament- og forbindingskasse
- 1 instrumenttaske for læger
- 13 armbind af klæde med Genferkors
- 184 armbind af lærred med Genferkors
- 24 sygebårer og 96 båreteler
- 24 sygebårer til sanitetsmotorvognene

### Telte

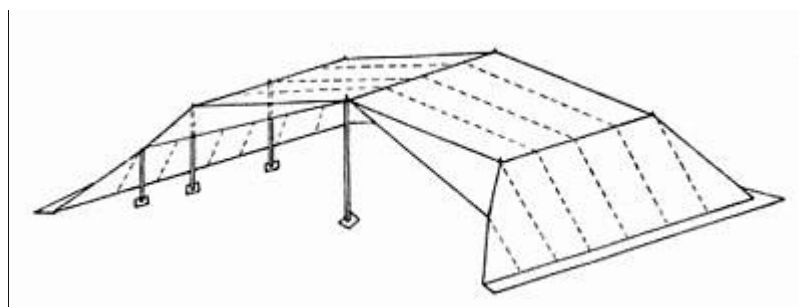

Ambulanceskærmtekt. Fra Kilde 4.

Selvom illustrationen stammer fra 1917, så antages det, at periodens ambulanceskærmtekte er af samme type. Teltet måler 9,5 x 7 m.

De p.t. rådige kilder oplyser ikke, hvorvidt teltmateriellet var af lyst eller grønt teltlærred.

## Teltenes afmærkning

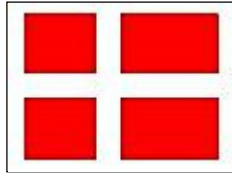

*Ambulance-nationalflag.*  
Egen tilvirkning.

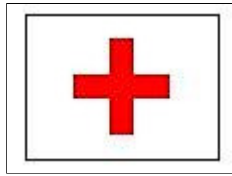

*Ambulanceflag.*  
Egen tilvirkning.

Konventionerne foreskriver, at en ambulances forskellige institutioner (f.eks. hovedforbindingspladsen) afmærkes med såvel Dannebrog (ambulance-nationalflag) som flag med Genferkors (ambulanceflag).

I standardpakningen med ambulancetelte og ambulanceskærmtekte følger såvel ambulance-nationalflag som ambulanceflag; flagene blev ført i toppen af hver sin teltstang.

## Uniformering, bevæbning og udrustning



*Bårekersercits, ca. 1900. Fra samtidigt koloreret postkort.*

Jeg kender p.t. ikke til billeder med perioderigtige uniformer, bortset fra enkelt små portrætfotos af læger i Kilde 11.

Hvis man abstraherer fra uniformernes farve, så får man trods alt et indtryk af, hvad det handler om.

Billedet viser en underlæge (med dolk), som instruerer i bårereksercits.

Mandskabet i Sundhedstropperne er, bortset fra sabelbajonet M.1867, ubevæbnede. Sabelbajonetten anes på den højre af sygebærerne.

Lægerne og ambulanceofficeren er udrustet med pistol, mens menige fra Forplejningskorpset, Garnisonstropperne og Trænet i hovedsagen er udrustet med gevær M.1889 - til personlig sikring og som bevogtningsstyrke ved ambulancen.

Kilde 9 oplyser normen for en ambulance til: 15 pistoler M.1910/21, 1 pistol af ældre model og 25 geværer M.1889.



Underkorporal i fodfolket  
som feltgendarm  
i tjenestedragt 1937.

*Underkorporal i fodfolket  
som feltgendarm,  
i tjenestedragt, 1937.  
Tegnet af  
Chr. Würgler Hansen [4](#).*





*Feltgendarmeri.*  
Rekonstrueret af  
Tøjhusmuseet.

## Feltgendarmeri

Til ambulancen knyttes en feltgendarmeristyrke, hvis størrelse ikke er oplyst.

Således nævner Kilde 3, at et samlested for letsårede er under kommando af en læge, med en kantinesoldat som hjælper ... og nogle feltgendarmer til pladstjeneste.

Det er givet, at der ved sanitetsinstitutioner har været behov for at holde orden på de indkomne sårede - som det også kendes fra senere perioder og udenlandsk praksis i øvrigt - men det er ikke ofte, at man i danske kilder støder på henvisninger til den konkrete anvendelse af feltgendarmeriet.

## Improviserede sygetransportvogne

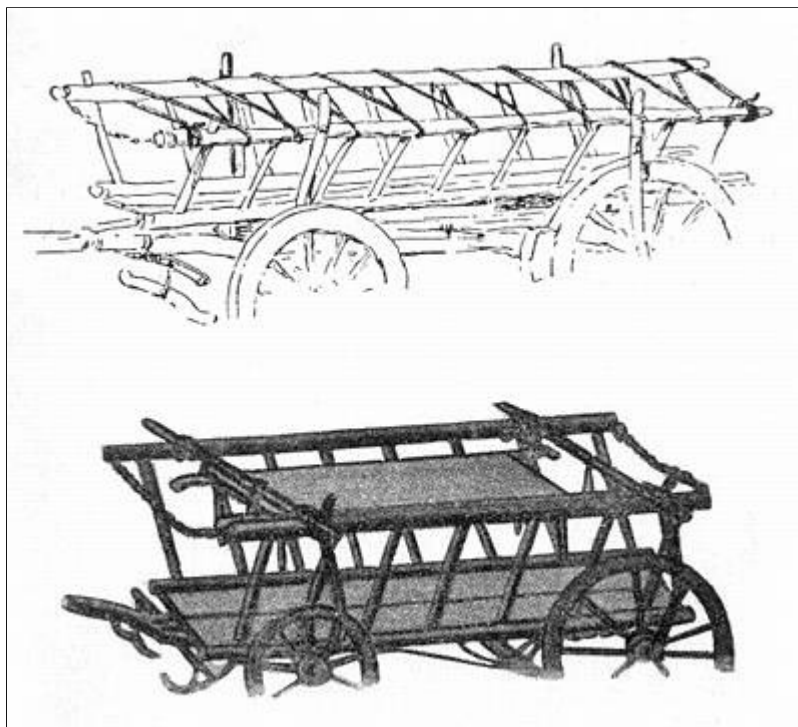

*Improviseret transport af bårer på høstvogne. Fra Kilde 4.*

Ved evakuering af større mængder sårede forventede man at anvende lokale hestekøretøjer, benævnt færdselsvogne [5](#).

Tommelfingerreglen var, at man kunne tilvejebringe 2-3 stk. 2-spændige vogne fra en almindelig bondegård (60 tdr. land).

Almindelige færdselsvogne kunne medføre 2 hårdtsårede og 3-4 letsårede; mindre vogne færre og særligt store vogne flere.

Man tilstræbte at hæve båren over vognbunden, således at den sårede kunne hvile mest behageligt på båren.

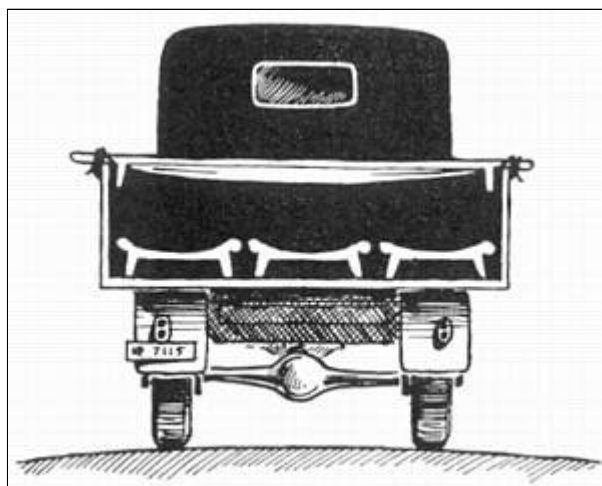

*Improviseret transport af bårer. Fra Kilde 6.*

I takt med den stigende motorisering i samfundet forudså man også brug af lokalt udskrevne lastvogne.

I kraft af vognens affjedring kunne bårerne placeres direkte på ladet samt hvilende på vognens sidefjæle.

Selvom tegningen stammer fra 1955, så var princippet det sammen. Se f.eks. [Udklipsark - Danmarks Civilbeskyttelse](#).

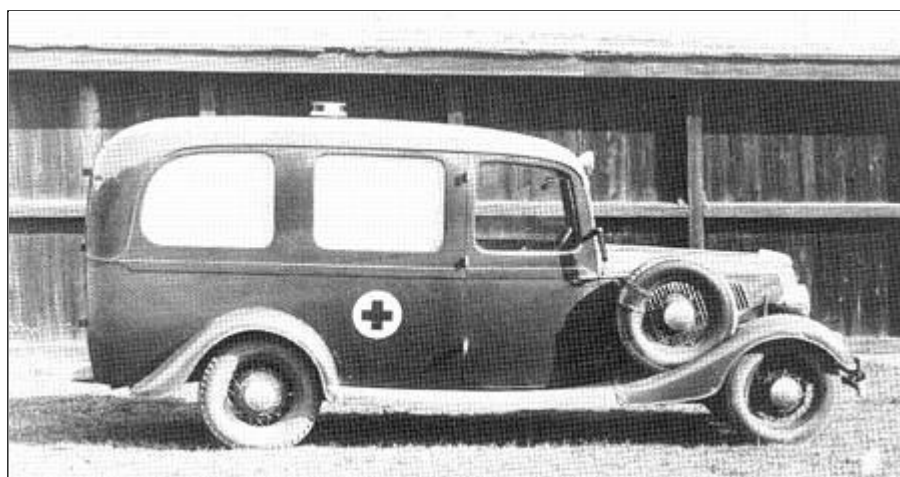

*Ford V8 sygetransportvogn 1935/37. Fra Kilde 7.*

## Andre sanitetskøretøjer

Denne sygetransportvogn er givet tiltænkt opgaver ved transport af syge soldater i fredstid og/eller ved de efterstående trin i evakueringsvejen af de sårede.

Vognen minder om tilsvarende sygetransportvogne i de civile redningskorps.

## Kilder

1. *Huskebog til brug i felten, ved øvelser og krigsspil* af H.H. Jørgensen, N. Olaf Møllers Forlag, København 1936.
2. *Pakningsregulativ for en ambulance og for en ambulancereserve*, Krigsministeriet, København 1935, med senere rettelser (udaterede). Krydsrefereret med Kilde 8 ser oplysningerne ud til at dække perioden frem til juni 1941.
3. *Særtryk af Udkast til Feltreglement II: VI. Sundhedstjeneste*, Krigsministeriet, København 1940.
4. *Lærebog for sygehjælpere og sygebærere*, Krigsministeriet, København 1917.
5. *Træk af dansk militærmedicins historie* af Hj. Thorsteinsson, udgivet af Forsvarets Sundhedstjeneste, december 1992.
6. *Lærebog for Hærens sanitetspersonel*, Forsvarets Lægekorps, København 1955.
7. *Automobilen i Hæren 1908-1983* af Frank Pedersen, 1983.
8. *Automobilen - 75 år i den danske hær* af Frank Pedersen, særtryk af tidsskriftet Teknisk Kontakt, udgivet af Hærens Materielkommando, oktober 1983 (i praksis et uddrag af Kilde 7).
9. *Norm for hærens forsyning med materiel*, Krigsministeriet, København 1941, med rettelser frem til juni 1941.
10. *Feltudrustning for Enkeltmand*, Krigsministeriet, København 1936, med rettelsesblade frem til august 1941.
11. *Danmarks Hær, Bind I og II* under redaktion af kaptajn Hector Boeck, kaptajn S.E. Johnstad-Møller og kaptajnløjtnant C.V. Hjalf, Selskabet til udgivelse af kulturskrifter, København 1934-1935.
12. *Forsvarsbogen* af oberst T. Andersen, Gyldendal, København 1941.

Per Finsted

## Noter:

- 1) Der er dog en enkelt forskel, nemlig et håndstempel (til stempling af journaler, papirer etc.); de to vogne adskiller sig alene ved, at hver vogn har et stempel med hver sit nummer.
- 2) Fra *Køreinstruktion for Hæren*, Krigsministeriet, København 1929.
- 3) Kilde 6 omtaler ambulancekarosserier (1955) som sammenklappelige; de kunne monteres i løbet af ca. 20 minutter. Måske har periodens materiel været tilsvarende.
- 4) Fra *Militærpolitiets historie* af E.O.A. Hedegaards bog, udgivet i 1972 (anslået) af Militærpolitiskolen og MP-Foreningen i Danmark i forbindelse med 25-året for oprettelsen af Militærpolitiet. Se hele planchen her - [Dansk Militærpoliti 1860-1971](#). Kilden oplyser, at der ikke findes samtidige fotografier af feltgendarmer, hvorfor fotografiet af Tøjhusmuseets rekonstruktion - og Chr. Würgler-Hansens tegning - er det bedst opnåelige. Man må dog forestille sig, at feltgendarmerne ved f.eks. hovedforbindingspladsen er i feltudrustning, inklusive fodfolkskarabin M.1889 (menige) eller pistol af ældre model (befalingsmænd).
- 5) Hærens egne vogne betegnes som trænvogne, f.eks. trænvogn M.1909; udskrevne vogne betegnes som færdselsvogne.